

TABIQUE MOVIL ACÚSTICO PARA VIVIENDAS

## REITER-HOME Monodireccional



### DESCRIPCION TECNICA

#### REITER HOME Monodireccional

##### GENERAL

- Espesor: 81 mm (acabado en DM)  
101 mm (acabado en placa de yeso laminado)
- Altura máxima: 2.800 mm (otras medidas a consultar)
- Anchura máxima: 1.216 mm
- Peso: 35 Kg/m<sup>2</sup> (acabado en DM)  
40 Kg/m<sup>2</sup> (acabado en placa de yeso laminado)
- Perfilera: oculta
- Aislamiento acústico:  $R_w = 41$  dB (acabado en DM)  
 $R_w = 45$  dB (acabado en placa de yeso laminado)

## CONCEPTO

Sistema corredero Monodireccional, deslizable por un carril superior de aluminio (sin guía en pavimento). Idóneo para la compartimentación de espacios interiores, entre habitaciones, entre salón y habitaciones, etc. en una sola dirección. Su almacenamiento se efectúa en los extremos de los carriles. Se pueden diseñar armarios para que los paneles queden ocultos cuando estén recogidos.

## CARRIL

El carril está formado por un perfil de aluminio extrusionado 6063 T-5 anodizado o lacado, al que se incluyen unos perfiles de aluminio extrusionado 6063 T-5 aptos para recibir y quedar integrados en el falso techo o tabica.

El carril va sujeto a la estructura superior (Forjado hormigón/Estructura metálica) mediante tacos de expansión M10 x 100 mm, o soldadura, que fijan las placas de suspensión a la estructura, a su vez éstas quedan suspendidas por dos varillas roscadas M10 que sujetan la suspensión al carril mediante tuercas M10 autoblocantes.

Las suspensiones de los carriles incorporan la regulación de la nivelación, compensando el desnivel que pueda existir en la estructura superior (Forjado hormigón/Estructura metálica).

## RODAMIENTOS

Compuesto por un cuerpo central, fijado al eje del módulo, y formado por 4 rodamientos recubiertos poliméricamente, permitiendo deslizamientos suaves y silenciosos.

## MODULOS

**Módulos:** Construidos por una estructura autoportante metálica de acero y aluminio que garantiza su rigidez estructural. El espesor del módulo es de 81 o 101 mm, según el acabado y de perfilera oculta. En su interior se alojan los mecanismos telescópicos y la cámara, con material de aislamiento acústico de lana de roca. En sus caras exteriores se incluyen según el modelo, 2 tableros de partículas de 12 mm de espesor o 2 placas de yeso laminado de 15 mm de elevada dureza listas para ser pintadas.

**Mecanismos internos (Traviesas móviles inferiores o superiores):** Los mecanismos internos de los módulos garantizan la correcta fijación de los módulos así como una eficiente estanqueidad acústica. Las traviesas móviles fijan o liberan los módulos, para formar una división o bien retirarla. Éstas son activadas manualmente mediante una llave de anclaje que, con un simple y rápido cuarto de vuelta, presionan simultáneamente contra el suelo y el carril.

**Juntas acústicas verticales:** El ajuste vertical entre módulos se produce mediante un perfil de coextrusión que autocentra el módulo al unirlo con el anterior. De esta forma se consigue un ajuste vertical constante y una perfecta alineación entre los módulos.

### Módulos disponibles:

**Panel Simple:** Disponen de accionamiento lateral, con traviesas móviles superiores e inferiores que son accionadas simultáneamente por la llave de anclaje, para fijar o liberar el módulo.

**Panel Montante Telescópico:** Su accionamiento es frontal, dispone tanto de traviesas móviles superiores e inferiores como de un montante telescópico lateral. Al accionar el mecanismo telescópico se activan simultáneamente las traviesas móviles superiores e inferiores y el montante vertical, fijando o liberando el módulo y el cerramiento.

**Panel Puerta Interna:** Disponen de un accionamiento lateral, con traviesas móviles superiores e inferiores que son accionadas simultáneamente por la llave de anclaje, para fijar o liberar el módulo. La hoja de puerta incorpora cerradura con llave y un paso útil de abertura mínimo de 2060 x 870 mm.

**Panel Batiente:** Disponen de un accionamiento lateral por contacto con el módulo posterior contrabatiente, con traviesas superiores e inferiores, para fijar o liberar el módulo, con maneta y cerradura.

## ACABADOS

Acabados de la perfilería y las guías: Plata  
Acabados de los tableros de DM: En bruto  
Acabados de las placas de yeso laminado: listas para ser pintadas

## AISLAMIENTO ACUSTICO

$R_w = 41$  dB REITER HOME con acabado en DM, con todos los módulos en posición plana y mecanismos telescópicos liberados.

$R_w = 45$  dB REITER HOME con acabado en placa de yeso laminado, con todos los módulos en posición plana y mecanismos telescópicos liberados.

En ambos casos se obtiene un aislamiento acústico que cumple con la Norma Básica de la Edificación sobre las Condiciones Acústicas (NBE-CA-88) y con el futuro Código Técnico de la Edificación.

## SECCIONES Acabado en Placa de Yeso Laminado

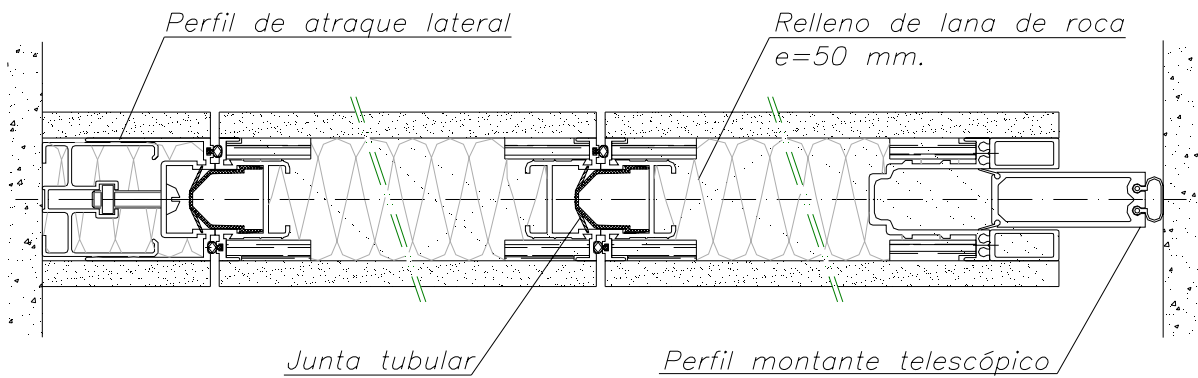
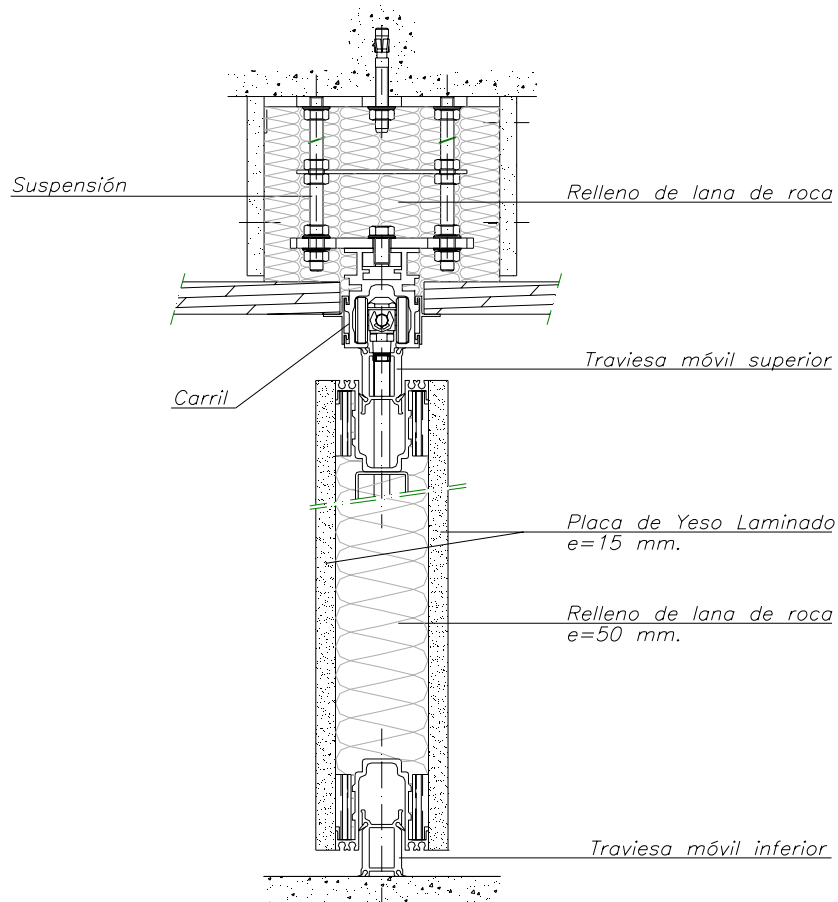

## SECCIONES Acabado en tablero de DM

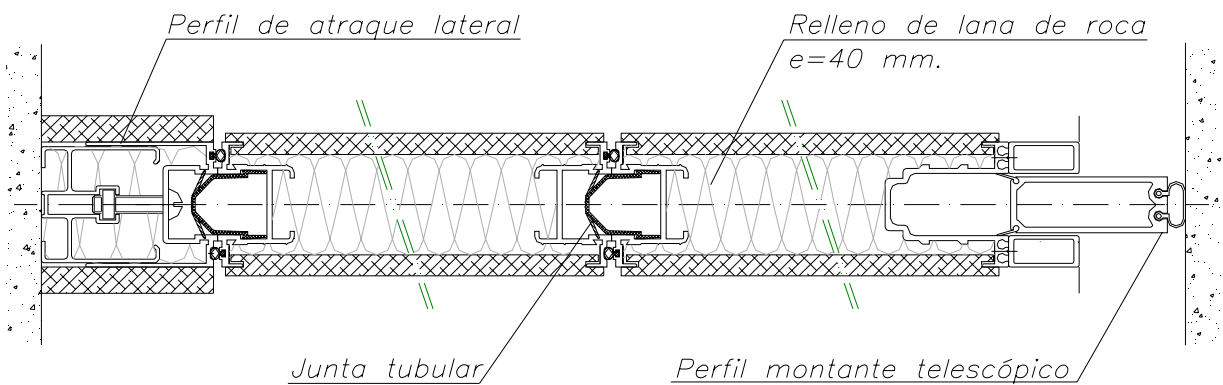
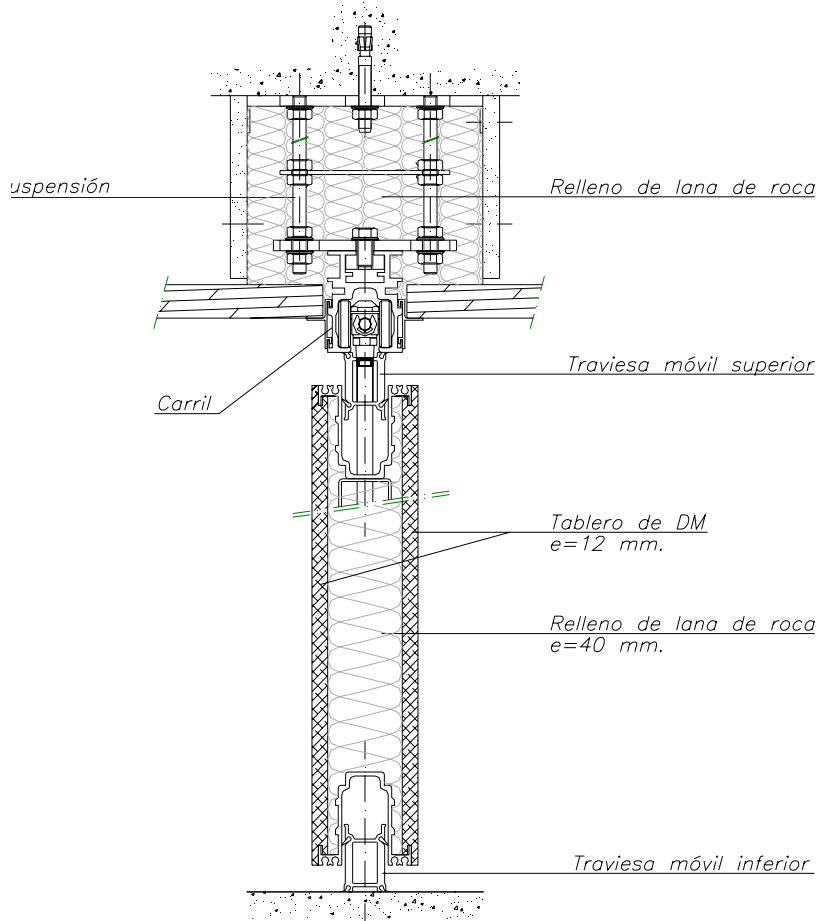

Reiter Systems S.A. se reserva el derecho de modificar / mejorar los productos actualizando el contenido de este documento sin previo aviso